

Инструкция по установке:

1. Демонтировать заднюю буксировочную конструкцию. Её элементы в дальнейшем не используется.
2. Демонтировать держатели глушителя.
3. Установить поз. 2 и 4, прикрепить к лонжеронам.
4. Установить поз. 5 и 6, прикрепить к лонжеронам и поз. 2 и 4
5. Установить штангу ТСУ поз. 1 см. схему →
6. Установить крюк, подрозетник, розетку.
7. Установить держатели глушителя
8. Выполнить электромонтаж сигнализации.
9. Выполнить подрезку бампера по шаблону

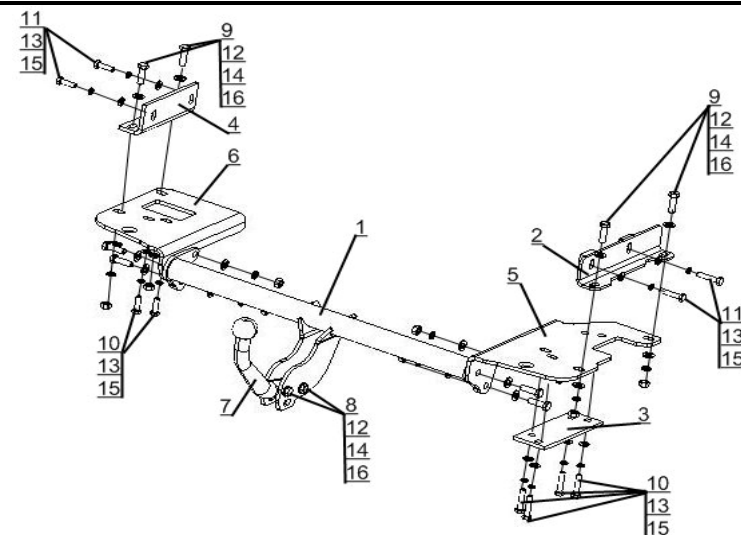
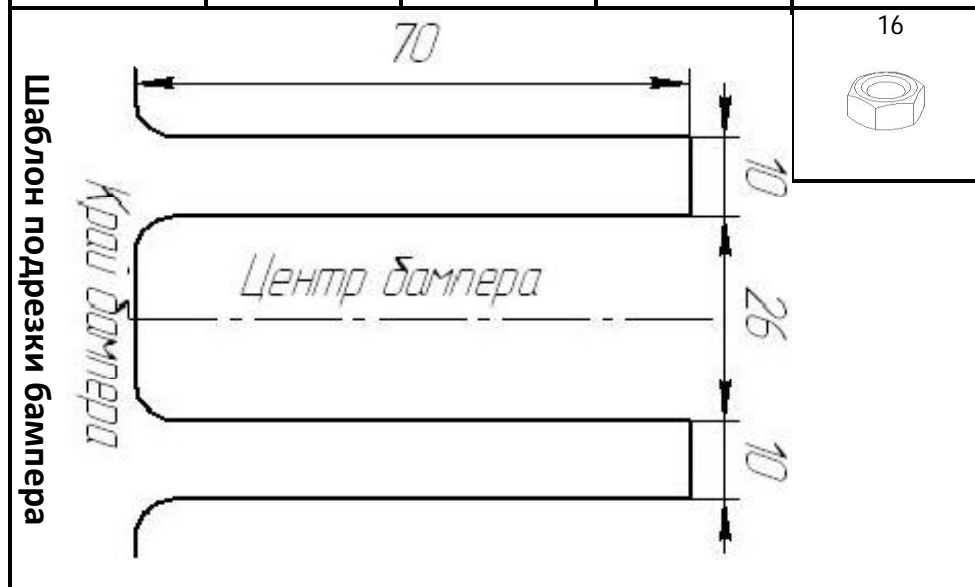
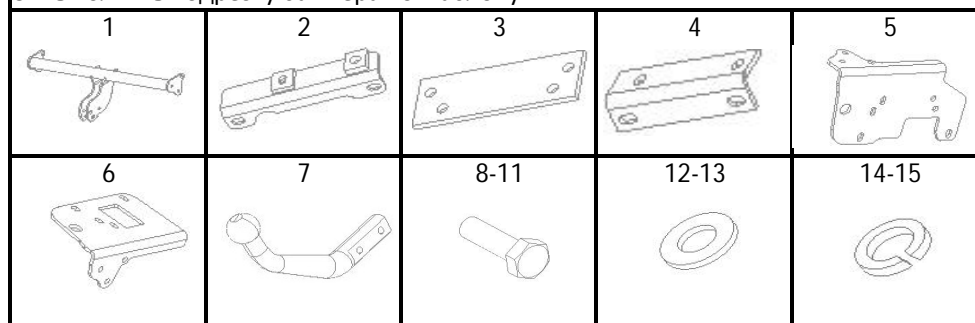

Комплектация		
1	Штанга.	1 шт.
2	Кронштейн	1 шт.
3	Покладка	1 шт.
4	Уголок	1 шт.
5	Опора правая	1 шт.
6	Опора левая	1 шт.
7	Крюк.	1 шт.
8	Болт M12x1,25x70 оцинк.	2 шт.
9	Болт M12x1,25x40 оцинк	10 шт.
10	Болт M10x1,25x50 оцинк.	6 шт.
11	Болт M10x1,25x35 оцинк	4 шт.
12	Шайба 12 оцинк	22 шт.
13	Шайба 10 оцинк	4 шт.
14	Шайба пруж. 12 оцинк	10 шт.
15	Шайба пруж. 10 оцинк	10 шт.
16	Гайка M12x1,25 оцинк	10 шт.
17	Подразетник	1 шт.
18	Розетка	1 шт.
19	Колпачок	1 шт.
20	Эл. Кабель	1,8 м